

### Turbo Cooling

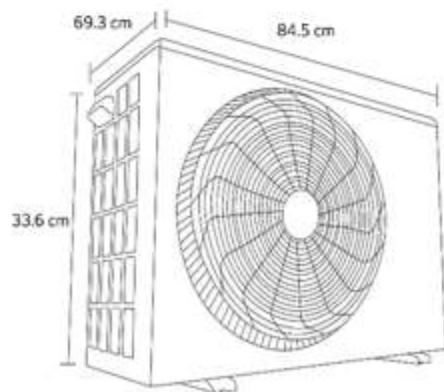

### BENEFICIOS PRINCIPALES

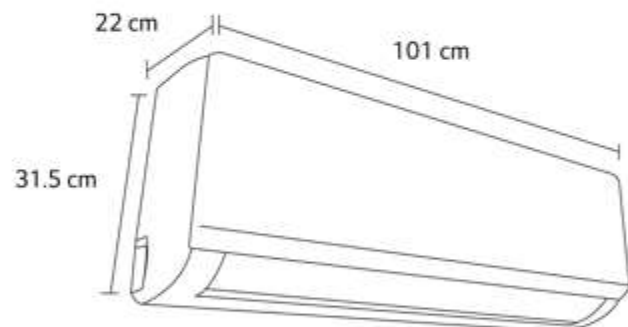

**Turbo Cooling** - Brinda una habitación más fresca y más rápido con un solo click.



**Oscilación automática** - Distribuye uniformemente el aire, brindando confort en la habitación.



**Smart Diagnosis** - El indicador de Smart LED, brinda información respecto a cualquier anomalía del equipo. Resuelve el problema, contactando al centro de servicio.



**Reinicio automático** - Si existiera una interrupción de corriente, el equipo se reanudara al poco tiempo después de que se restaure la energía.



**Sleep Mode** - Te brinda una experiencia confortable para dormir.



**Auto Cleaning** - La función de secado automático, evita la humedad interna, brindando así un aire puro.

### CARACTERÍSTICAS

#### FICHA TÉCNICA

Capacidad de enfriamiento BTU/h	24,000
Capacidad de calentamiento BTU/h	N/A
Enfriamiento	SI
Calentamiento	NO
ON / OFF	SI
SEER	11.3
EER	3.08
Rango de nivel de ruido (evaporadora)	46 dB
Suministro de energía V/HZ	230V/60Hz
Rango Amperes	11 - 12.6
Rango Watts	2017 ~ 2900
Refrigerante	R410A
Tipo de compresor	Convencional

#### MEDIDAS EVAPORADORA (Ancho x Altura x Profundidad)

Medidas sin caja	1010 x 315 x 220
Medidas con caja	1096 x 390 x 297
Peso neto	14 kg

#### MEDIDAS CONDENSADORA (Ancho x Altura x Profundidad)

Medidas sin caja	845 x 336 x 693
Medidas con caja	960 x 430 x 732
Peso neto	45 kg