

VX121C3

LG Dual Cool Inverter 1 Tonelada

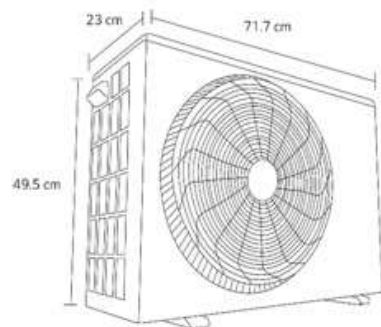

LG DUALCOOL Inverter

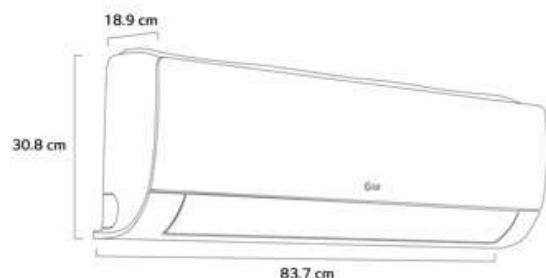

BENEFICIOS PRINCIPALES



Compresor Dual Inverter™ - Ahorra más energía y enfría más rápido que un compresor convencional.



Funcionamiento silencioso - Opera a bajos niveles de ruido.



Confort Sleep - Flujo de aire indirecto. / Programación hasta por 7 horas.



Gold Fin - recubrimiento anticorrosivo que brinda mayor durabilidad del equipo.



Seguro de alta tensión - Resistente a altos voltajes (450V)



Compresor Dual Inverter - 10 años de garantía.

CARACTERÍSTICAS

FICHA TÉCNICA

Capacidad de enfriamiento BTU/h	12,000
Capacidad de calentamiento BTU/h	N/A
Enfriamiento	SI
Calentamiento	NO
ON / OFF	NO
SEER	16.5
EER	9.24 (Btu/h)/W
Rango de nivel de ruido (evaporadora)	42 - 21 dB
Suministro de energía V/Hz	115V/50Hz/60Hz
Rango Amperes	1.2 - 13.5
Rango Watts	140 - 1350
Refrigerante	R410A
Tipo de compresor	Dual Inverter™

MEDIDAS EVAPORADORA (Ancho x Alto x Profundidad)

Medidas sin caja	837 x 308 x 189
Medidas con caja	890 x 380 x 245
Peso neto sin caja	8.2 kg
Peso neto con caja	10.1 kg

MEDIDAS CONDENSADORA (Ancho x Alto x Profundidad)

Medidas sin caja	717 x 495 x 230
Medidas con caja	835 x 540 x 320
Peso neto sin caja	21.4 kg
Peso neto con caja	25.4 kg

*Imágenes del producto de referencia. El aspecto del producto puede variar dependiendo el modelo.